

ワンタッチハイフラキャンセラー

S808HC-V * * *

One-touch Resister

この度は弊社製品<シエクルS808HC>をお買い上げ頂き、まことにありがとうございます。本製品はウインカーバルブをLEDに変更したときに起きるハイフラ現象を防止するキットです。

本製品を安全にご使用して頂く為に、装着ならびご使用前に必ず本説明書を読んで、内容を十分に理解のうえ取り付け作業をおこなって下さい。

お願い！ 本製品は性能向上などの理由により取り扱い説明書の変更をおこなっております。お手元の取り扱い説明書のVol番号が最新でない場合はお手数ですが当社ホームページを閲覧のうえ、最新版の取り扱い説明書を参考に取付作業、調整をおこなって下さい。

注意！ 本製品のメタルクラッドは非常に高温になるため表面を触るとやけどをしますので取り扱いには十分に注意してください。
使用・調整はお客様の自己判断、責任においておこなって下さい。この製品及び付属品の誤った使用や改造をおこなった場合、使用中に生じた故障その他の不具合によって受けられた障害については、弊社は一切の責任を負いかねますのでご了承下さい。

<取り付け作業の前に>

◎ヘッドライト・バンパー等はずして作業したほうがスムーズに取り付けがおこなえる場合があります。判断してから作業をおこなって下さい。

※取り外し方などはディーラー、専門業者にてお問い合わせください。

◎作業はキースイッチ、スモール電源OFFの状態でおこなって下さい。

◎ウインカーカプラー場所を確認します。ウインカーバルブ裏もしくは一部の車両では、別の場所に集中カプラーになっている場合がございます。

※ 固定方法や固定場所などのサポートはいたしておりませんので取り付け方が解らないお客様は取付専門業者に依頼して下さい。

◎リアをLEDにした場合にもシステムを追加することなく対応します(一部対応出来ない車両もありますのでご了承ください)

注意！ 日産E51エルグランド(前期・後期)はリアもLED化する場合には、リアに汎用ハイフラキャンセラーが必要になります。

接続方法

●製品番号により取り付け方法が異なります。下記の接続方法1～3を参考に接続をおこなって下さい。

<接続方法1> 製品番号 → V01 V04 V05 V06 V07 V08 V09 V13 V14
V16

参考図

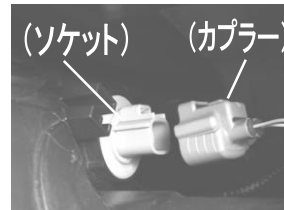

- フロントウインカー後方のカプラーを抜き、S808HCを割り込ませます(左右の指定はありません)。
- 一部車両は<接続方法2>の方式をとっているものがあります。車両状況にて判断して下さい。



LEDバルブ ソケット

車両ウインカーハース

V14以外はバルブソケットのカプラーに接続。(A)
V14はバルブにダイレクト接続。ビニールテープ等で防水加工を行って下さい。(B)

★配線などがメタルクラッドに触れないように注意して下さい。

高温注意！

<接続方法2> 製品番号 → V02 V03** V10 V11 V12 V19

- フロントウインカーのハースを辿ったところに集中カプラーがあります。集中カプラーを抜き、S808HCを割り込ませます(左右の指定はありません)。

参考図
トヨタ 20系
アルファード/ベルファイア

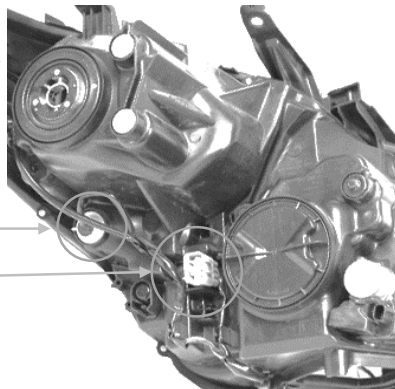

ウインカーバルブ裏のカプラー

集中カプラー

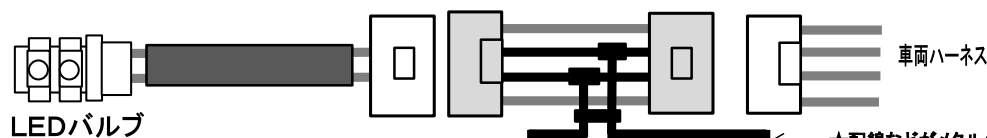

LEDバルブ

車両ハース

★配線などがメタルクラッドに触れないように注意して下さい。

高温注意！

- <接続方法3> 製品番号 → V05R V11BR V14R(WRX-S4除く) V18AR V18BR
- テールランプを脱着し、リアウインカー後方のカブラーを抜き、S808HCを割り込ませます(左右の指定はありません)。
- 製品番号 → V14R(WRX-S4) V18#R
- トランクルーム内の内張りがある程度脱着してから作業をおこなってください。
 - スバルWRX-S4車はソケットのOリングを抜いた状態にて使用して下さい。

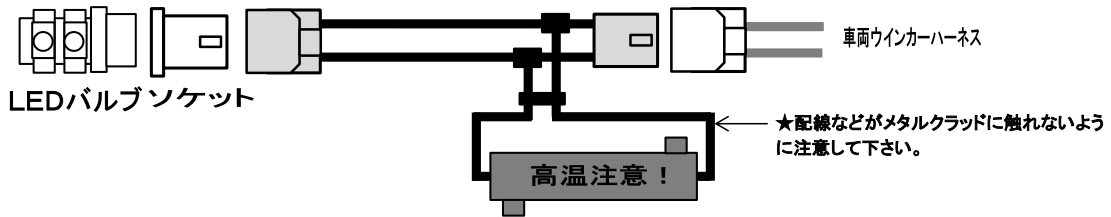

- <接続方法4> 製品番号 → V14BR
- テールランプ内のウインカーソケットをはずし、<接続方法3>を参考に取り付けをおこなってください。
 - *付属のOリングは必ず使用して下さい。
 - *ウインカーソケットの押さえフックは車両は4箇所ありますが、V14BRは2箇所になっています。右図の丸部分へフックを挿入し、右に45°程度回すとソケットが固定されます。



固定方法

- ①付属の両面テープを適当な大きさにカットして下さい。
 - 両面テープは適当な大きさにカットしメタルクラッドの裏の平面の両サイドに貼って下さい。
- ②メタルクラッド抵抗を必ず車両の金属部分に固定して下さい。
 - 固定場所の埃や油分、水分を脱脂してから固定して下さい。
 - 配線や車両樹脂部分にメタルクラッド抵抗が触れぬよう、本体と配線をタイラップにて固定して下さい。

重要!

メタルクラッド抵抗は高温になる為、車体の配線や樹脂部分(プラスチック等)に触れると熱で溶けてしまいます。熱の影響を避ける為、必ず樹脂部分から離れた車体の金属部分に固定してください。

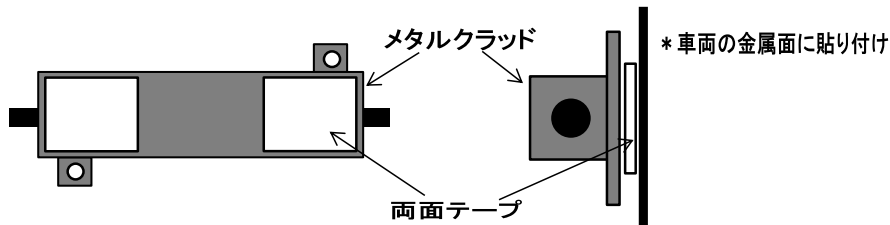

ウインカーポジションとの併用

- 弊社ウインカーポジションとの併用は出来ません(他メーカー製は未確認)

保証規定

<注意事項>

本保証規定に同意の上ご使用ください。

1. 商品の不良の際は同等品と交換、もしくは無償にて修理させていただきます。上記以外での交換、返品などにはお受けいたしません。
2. 不良商品交換の場合は新しい商品と引き換えに交換商品を梱包状態にてお返しください。
3. 保証期間内はお買い上げ時の保証書、領収書(レシート)商品のパッケージ、付属品等を大切に保管してください。

<保証期間>

- 商品の不良による保証は商品お買い上げ後、**1年間**とさせていただきます。
- 保証期間内であっても下記の『保証基準について』を満たしている必要があります。

<保証基準について>

当社にて商品を検証後、商品不良と認められた場合、交換もしくは修理させていただきます。また、検査に日数をいただく場合もございますのでご了承下さい。

『保証基準』とは以下の条件を満たしている必要があります。

1. 商品の付属品(パッケージ、説明書含書類等)がすべて揃っていて、なおかつ損傷がないこと。
2. お客様による輸送、移動時の落下等、お取り扱いが適当でない為に生じた故障、損傷でないこと。
3. 製品の取扱説明書に記載されている使用条件、または使用上の注意事項を逸脱して使用されていないこと。
4. お客様によって商品の変更、改造等がおこなわれていないこと。
5. 火災、天災、異常電圧等による故障、損傷でないこと。
6. 接続されている他機器に起因して、本製品に故障が生じていないこと。
7. 保証期間内であること。

<その他>

- 商品が起因する車両故障などは一切応じられません。
- 商品不良、交換等による作業工賃には一切応じられません。

- 商品ご故障によって生じたレッカー、代車等の費用請求には応じられません。
- 修理中の商品の代替品貸し出し品などは一切おこなっておりません。
- いかなる場合でも、当社に商品を発送する際には必ず事前にご連絡下さい。
- 営業車両、商用車両へ商品装着時の保証はいたしません。
- 当保証規定はお客様の法律上の権利を制限することは一切ありません。
- 当保証規定は日本国内においてのみ有効です。

保証書

商品名:
装着車両:
症状:
お客様名:
ご住所:
★日付の記入された店名印もしくは領収書を添付して下さい。
<p style="text-align: center;">有限会社 ジェイ・ロード 〒143-0021 東京都大田区北馬込1-22-2 ☎03-5746-0720 fax03-5746-0740</p>