

**siecle 808CFH**

EURO WINKER / QUICK HAZARD SYSTEM ADAPTER

この度は弊社製品<シエクル808(ハチマルハチ)CFH>をお買い上げ頂き、誠にありがとうございます。本製品を安全にご使用して頂く為に、装着ならびご使用前に必ず本説明書を読んで、内容を十分に理解のうえ取り付け作業をおこなって下さい。

## 【パーツ構成】

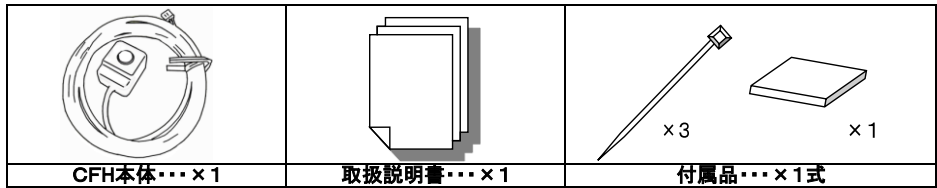

## 【各部の名称と配線略図】

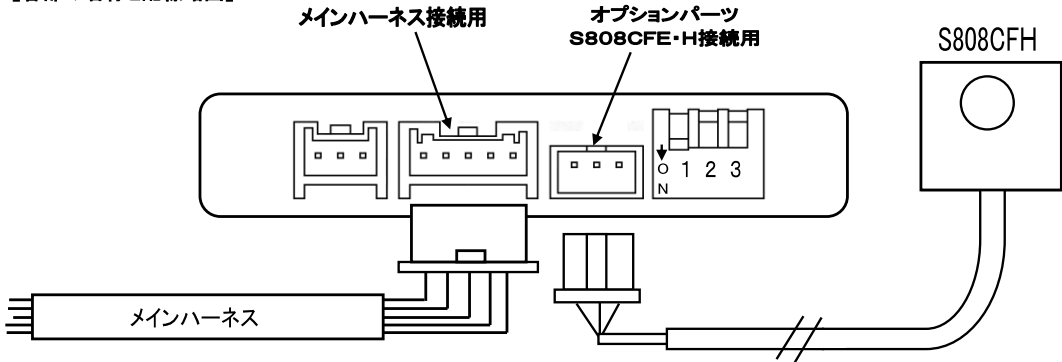

## 【配線・接続方法】

- ① S808CFHのカプラーをS808本体のオプションパーツS808CFE・H接続用コネクタに接続します。
- ② S808CFH本体をお好みの場所に固定します。
- ③ 配線はタイラップを使って駆動部品に触れぬようにまとめて下さい。

## 【作動確認】

- ① ディップスイッチ1をON(下)、2、3をOFF(上)の設定を確認してから行って下さい。
- ② エンジンを始動させて下さい。(イグニッションON以上でないときS808が作動しません)
- ③ S808CFHのスイッチ部分が青色LEDで発光するのを確認してください
- ④ S808CFHのスイッチを1回押した時に3回自動点滅するかを確認してください。  
(作動中はメーターパネルのハザードランプの点滅で確認できます。)
- スイッチを押しっぱなしのときはハザードランプが点滅し続けるか確認します
- ⑤ エンジンを切ってスイッチの青色LEDが消灯するのを確認してください
- ⑥ S808CFHのスイッチを1回押した時に1回点滅するかを確認してください。
- スイッチを押しっぱなしのときはハザードランプが点滅し続けるか確認します
- ⑦ 純正のハザードランプが正常に作動するか確認します。

## 【トラブルシューティング】

## ★作動しない

- ディップスイッチの3がONになっていないか確認してください。
- カプラーが確実に接続されているか確認してください

## 【エマージェンシー&lt;S808CFE&gt;を同時装着する場合の配線加工方法】

配線の加工には細心の注意を払ってください。間違った取り付け方をされると正常な作動をしなくなるため加工には経験と知識のある専門業者に依頼してください

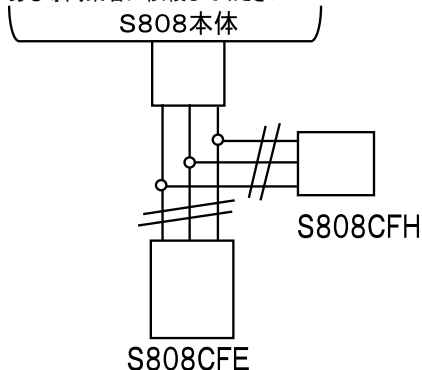

- ① S808CFE側のハーネスのカプラーをカットしハーネスだけの状態にします。
- ② 同色どうしにハンダ付けします
- ③ 絶縁テープをそれぞれに巻きます。